

TABELLA RIASSUNTIVA DEL QUADRO

NORMA CEI 17-13/1 4° ED.

CORRENTE C.T.O – C.T.O: 6KA

DIMENSIONI CARPENTERIA : L =

H =

P =

GRADO DI PROTEZIONE :

QQ=QP



Per. Ind. ZEPPARELLI GUGLIELMO
Via R. Grieco,10 – 06135 Ponte S. Giovanni (Pg)
Tel/Fax 075393677 – Email: staff@studiogz.191.it

tavolo:

cliente:

O.M.G. Officine Meccaniche Galletti
Etruria Leasing – loc. Ferriera – Torgiano

data:

OTTOBRE 2014

sigla:

QQ

QUADRO
"O"
EDIFICIO

scala:

pgg:

firma:

archivio:

SCHEMI QUADRI ELETTRICI

QQDWMG

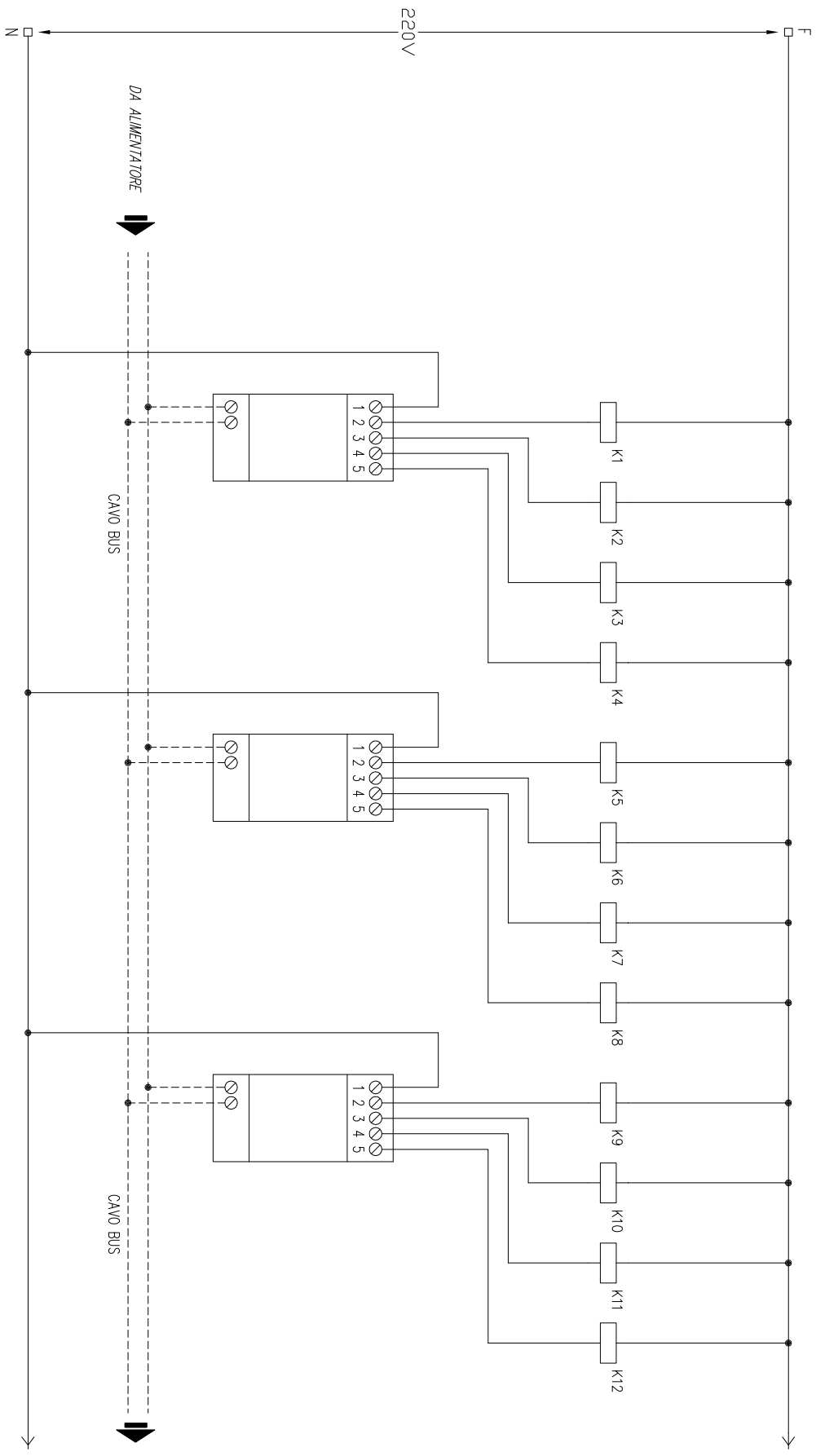

REV.	DATA	OGGETTO MODIFICA	FIRMA	IMPIANTO O.M.G. Officine Meccaniche Galeffi - Ferriera	TITOLO 00 - QUADRO EDIFICIO "0"	SCHIEVA 00	RIF. CLIENTE	FIRMA	DISEGNATORE	N. DIS. 00/DWG	FOGLIO 5	SCALE
				Per. Ind. Guglielmo Zepparelli Via Ruggero Grieco, 10 - Ponte S. Giovanni (Pg)						N. ARCH. OTTOBRE 2014	TOT. FOGLI 5	